

LIFE IS SOFT

CATALOGUE

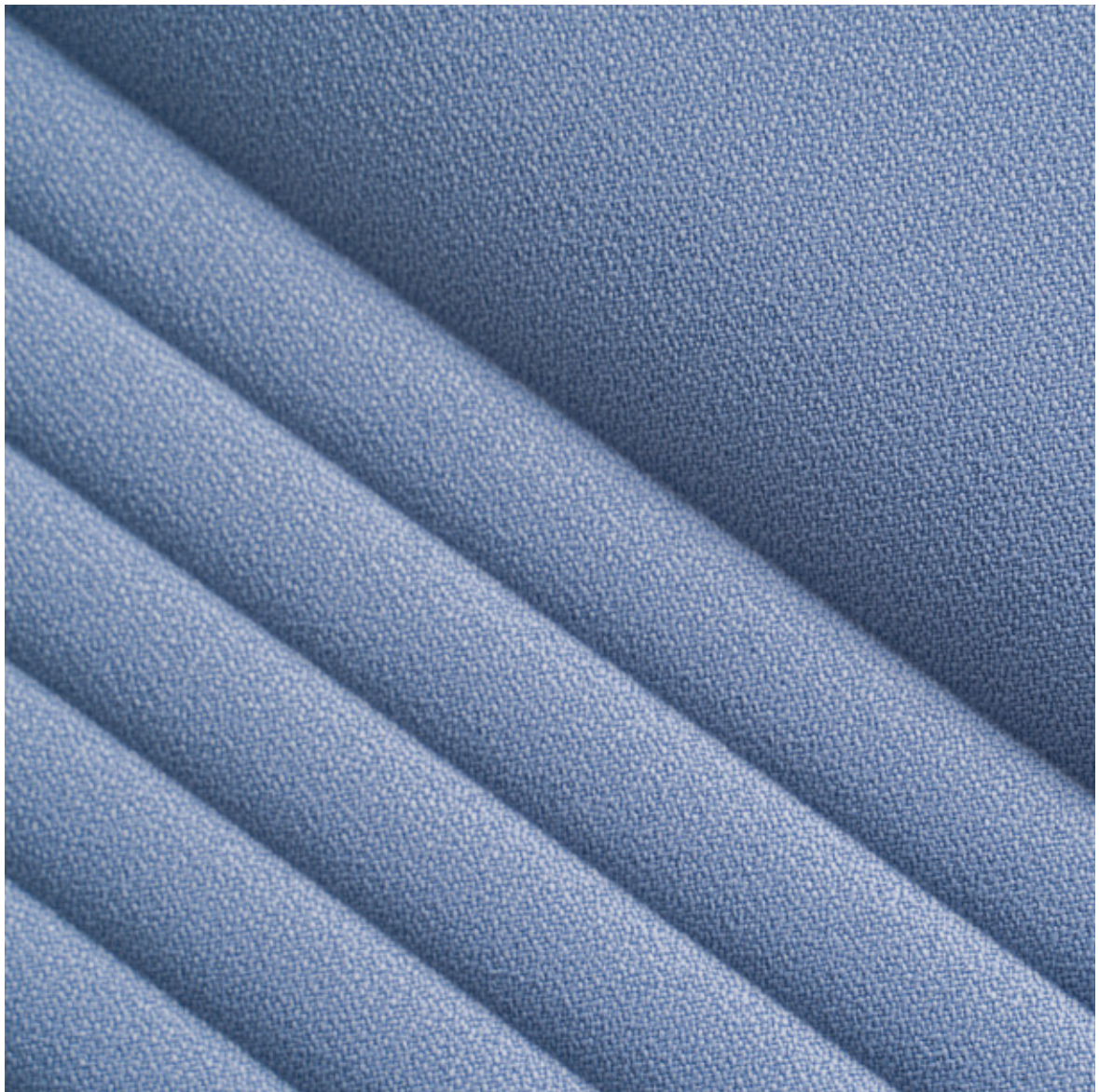

isospaceSKIN

DECORATIVE SOLUTIONS FOR ACOUSTIC WELLBEING

INDICE

1. MANIFESTO	
1.1 WHY: MISSION	5
1.2 HOW: EXPERTISE	5
1.3 WHAT: IL PRODOTTO	5
1.4 WHO: CHI SIAMO	5
2. MATERIALS	
2.1 FORMA E SOSTANZA	7
3. SUSTAINABILITY	
3.1 MADE BY ITALIANS	9
3.2 MATERIALI RICICLATI	9
3.3 QUALITÀ DELL'ARIA	9
3.4 SUSTAINABILITY MENTION	9
4. FEATURES	
4.1 CARATTERISTICHE TECNICHE	11
4.2 ALTRE VERSIONI	11
4.3 REAZIONE AL FUOCO	13
4.4 EMISSIONE COMPOSTI ORGANICI VOLATILI	13
4.5 BIFACCIALE E BICOLOR	15
5. COLORS	
5.1 LA PALETTE	17
6. OBLIQUE COLLECTION: WALL	19
7. OBLIQUE COLLECTION: BAFFLE	37
8. OBLIQUE COLLECTION: CEILING	51
9. SMOOTH COLLECTION: DESK	65
10. SMOOTH COLLECTION: STAND	69
11. SCENARIO	73
12. BACKGROUND	
12.1 CENTRO DI RICERCA E SVILUPPO	85
12.2 PROGETTAZIONE E DESIGN	85
12.3 SUPPORTO E ASSISTENZA	85
12.4 FORMAZIONE	85



archiproducts

DESIGN AWARDS



WINNER 2021



GERMAN
DESIGN
AWARD
SPECIAL
2023

1.

MANIFESTO

ITA

1.1 WHY: MISSION

Il design al servizio del well living: è questa la sfida di Isospace Skin, un complemento d'arredo funzionale che si impone per eleganza e naturalezza, capace di dare vita ad ambienti raffinati e all'avanguardia. Nato per regalare a ogni spazio una nuova dimensione, non solo estetica ma anche di comfort, offre un'esperienza sensoriale unica. Il benessere dell'individuo all'interno dello spazio che abita è al centro della vision di Isospace Skin, una vision che rispetta l'ambiente ed esiste in armonia con esso.

1.2 HOW: EXPERTISE

Un reparto "Research and Development" all'avanguardia è da sempre il fiore all'occhiello di Tecnasfalti, che collabora con le più importanti Università italiane e siede ai tavoli tecnici delle Associazioni di settore portando avanti le istanze legate a un corretto isolamento acustico negli ambienti indoor. Forte di questa autorevolezza tecnica, accompagnata dall'abitudine a ricercare l'innovazione, Tecnasfalti si affaccia al mondo del design con il brand Isospace Skin dopo un'accurata analisi del settore e portando sul mercato competenza e qualità.

1.3 WHAT: IL PRODOTTO

Isospace Skin è una seconda pelle che abbraccia ogni spazio. La sua funzione è quella di garantire il corretto assorbimento del riverbero negli spazi chiusi, potenziando la carica estetica di ogni ambiente. Una soluzione che si integra con l'ambiente architettonico in cui si inserisce e aggiunge valore estetico grazie alla sua audace tridimensionalità e alle importanti possibilità di configurazione: uno strumento prezioso per l'interior design, per spazi ricchi di personalità.

1.4 WHO: CHI SIAMO

Tecnasfalti è una realtà attiva dal 1976 nel mercato italiano e estero, e con il brand Isolmant è da sempre al servizio del comfort acustico indoor con una gamma completa per l'isolamento acustico in edilizia. Forte del suo know-how e della sua specializzazione verticale in acustica, si definisce oggi una wellness company, perché opera in stretta collaborazione con progettisti e operatori dell'edilizia, dell'architettura e dell'interior design affiancandoli nella scelta più adatta per favorire benessere e well living.

ENG

1.1 WHY: MISSION

Design with a focus on well living: this is the challenge embraced by Isospace Skin, a functional furnishing accessory distinctive for its elegance and natural appearance, capable of bringing sophisticated, yet cutting-edge settings to life. Skin was developed to give every space a new dimension, not only aesthetically, but also in terms of comfort, in order to offer a unique sensory experience. The well-being of individuals within the space they inhabit is central to Isospace Skin's vision, a vision that respects the environment.

1.2 HOW: EXPERTISE

The cutting-edge Research and Development department has always been the jewel in the crown of Tecnasfalti, which collaborates with the most important Italian universities and sits at the technical tables of sector associations, helping to drive forward research in the effective acoustic insulation of indoor spaces. Drawing on this technical expertise, coupled with its commitment to pursuing innovation, Tecnasfalti has entered the design world with the Isospace Skin brand following a thorough analysis of the sector, bringing its know-how and quality to the market.

1.3 WHAT: THE PRODUCT

Isospace Skin is a second layer that embraces every space and every dimension. It aims to ensure the correct absorption of reverberation in enclosed spaces, enhancing the aesthetic appeal of every room. A solution integrated seamlessly with the architectural environment in which it is inserted and that adds aesthetic value thanks to its bold three-dimensional design and extensive configuration options: a valuable interior design tool for spaces strong on personality.

1.4 WHO: ABOUT

Tecnasfalti has been active on the Italian and international market since 1976 and, with the Isolmant brand, has always been devoted to indoor acoustic comfort with a complete range of sound insulation solutions for buildings. With its know-how and vertical specialization in acoustics, today it defines itself as a wellness company because it works in close collaboration with designers and operators in the building, architecture and interior design sectors, helping them to make the right choices and foster wellness and well living.

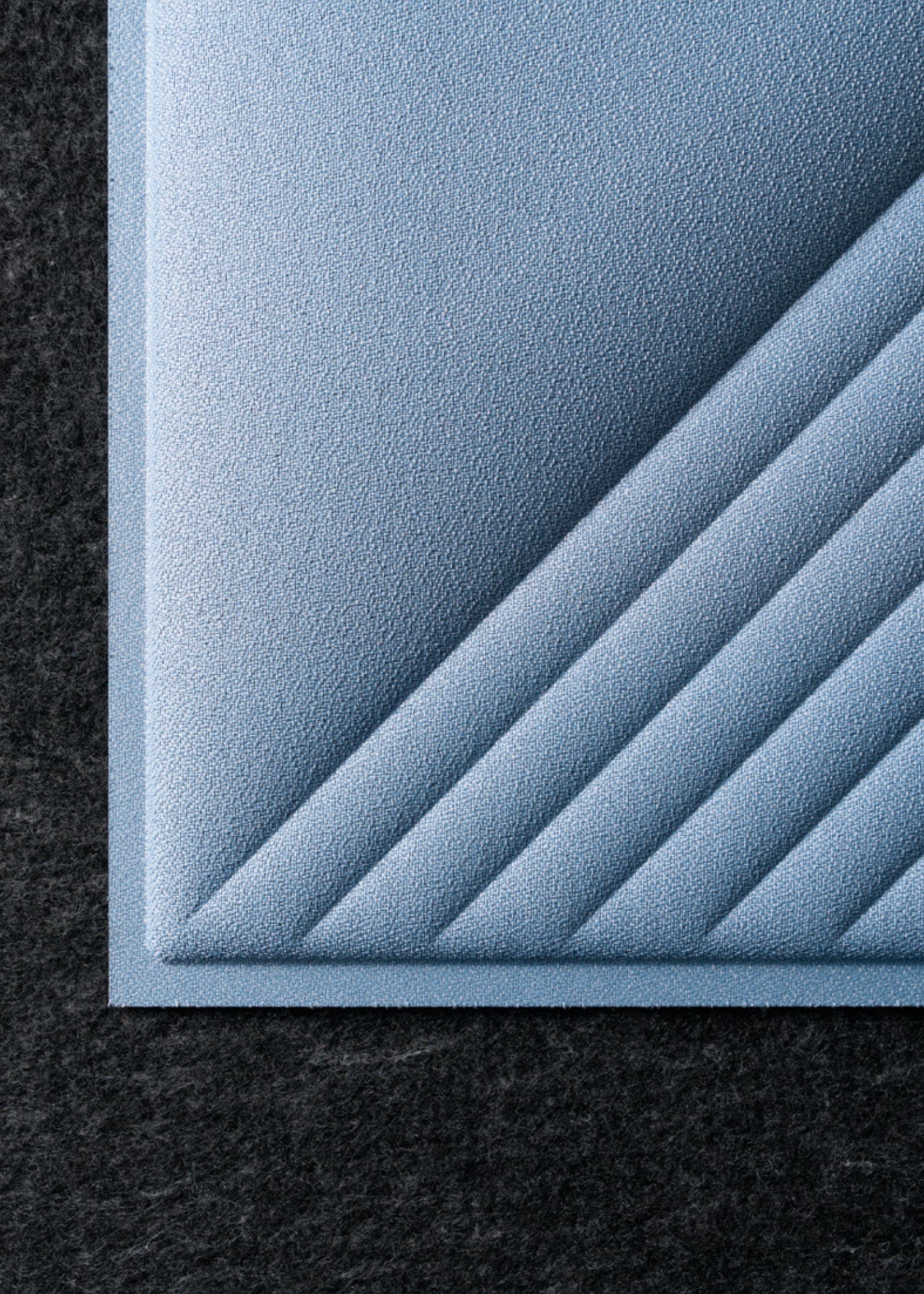

2.

MATERIALS

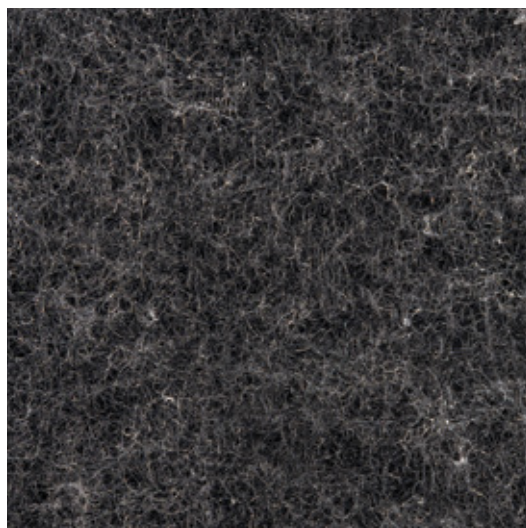

FIBTEC

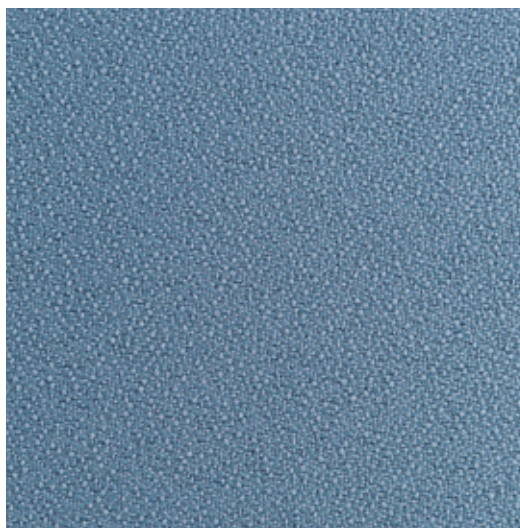

TREVIRA® CS

ITA

2.1 FORMA E SOSTANZA

La scelta dei materiali è attenta e minuziosa, perché l'obiettivo della Ricerca&Sviluppo è stato fin dall'inizio quello di dare vita a un "manufatto" che rispetti i più alti requisiti in termini di sostenibilità, prestazione tecnica, performance estetica.

FIBTEC è il cuore pulsante di Isospace Skin, una speciale fibra di poliestere completamente atossica e anallergica, ottenuta da PET riciclato. Pura come un abbraccio e sostenibile perché proveniente da materiale di riciclo, è comunemente utilizzata per scopi domestici, quindi sicura e utilizzabile in ogni ambiente. Un cuore con un elevato coefficiente di fonoassorbimento rivestito da tessuti tecnologici dall'aspetto caldo e naturale. Per il rivestimento è stato scelto il tessuto Trevira® CS, che si caratterizza per la sua morbidezza, facilmente lavabile e che rispetta rigidi standard in tema di sostenibilità.

Il risultato è un complemento d'arredo dinamico e green oriented, che si integra perfettamente in ogni ambiente progettato per il wellbeing.

ENG

2.1 FORM AND SUBSTANCE

Materials are chosen very carefully because the aim of the Research & Development department has always been to create products of the highest standards in terms of sustainability, technical performance and aesthetics.

The beating heart of Isospace Skin is FIBTEC, a special polyester fiber made from recycled PET that is completely non-toxic and hypoallergenic. As pure as an embrace and sustainable because it is made from recycled material, it is generally used for domestic purposes and is therefore safe and usable in any environment. This core has a high sound absorption coefficient and is covered by technological fabrics with a warm, natural appearance. For the covering has been chosen Trevira® CS fabric, which stands out for its softness, is easy to wash and meets strict sustainability standards. The result is a dynamic, green-oriented furnishing accessory that seamlessly blends into any environment focused on well-being.



3.

SUSTAINABILITY

ITA

3.1 MADE BY ITALIANS

Isospace Skin è Made by Italians, in tutti i sensi. Il progetto e la tecnologia sono frutto del design e dell'industria italiani. Tutte le materie prime vengono realizzate a pochi km dal sito produttivo, dove vengono assemblate e sottoposte a un severo controllo di qualità. L'impegno verso un made in Italy concreto e consapevole è imperativo, per un brand che incarna i valori dell'italianità, riconosciuta in tutto il mondo come sinonimo di qualità.

3.2 MATERIALI RICICLATI

Il materiale più sostenibile è quello che non necessita di essere prodotto. Il cuore fonoassorbente è realizzato in FIBTEC, una speciale fibra di poliestere atossica ed anallergica, oltre che ottenuta da PET riciclato. Un upcycling di materiale che permette di non consumare materie prime vergini e allo stesso tempo di dare una seconda vita a materiale che altrimenti andrebbe smaltito, spesso a danni del pianeta, senza ricreare valore.

3.3 QUALITÀ DELL'ARIA

Isospace Skin ha a cuore non solo la sostenibilità dei materiali ma anche il benessere di chi li sceglie e li vive nei propri ambienti, con particolare attenzione alla qualità e salubrità dell'aria. Per questo possiede la label Eurofins Indoor Air Comfort Gold, una certificazione europea che dimostra la conformità del prodotto ai criteri di bassa emissione di VOC stabiliti in Europa oltre che ai requisiti per le certificazioni di edifici sostenibili (LEED, BREEAM, etc.).

3.4 SUSTAINABILITY MENTION

Isospace Skin vanta la vittoria di un premio importante, come l'Archiproducts Design Awards 2021 (categoria finiture). Un premio che risulta ancor più di valore perché accompagnato dalla Menzione Sostenibilità, uno speciale riconoscimento che premia l'attenzione a processi produttivi responsabili e all'utilizzo di materiali green. Una grandissima soddisfazione e un riconoscimento dell'impegno verso una sostenibilità concreta di prodotto e processo.

ENG

3.1 MADE BY ITALIANS

Isospace Skin is Made by Italians, in every sense. The concept and technology are the product of Italian design and industry. All raw materials are manufactured a few kilometers from the production site, where they are assembled and subject to stringent quality controls. This commitment to a concrete and conscious Made in Italy approach is imperative for a brand that embodies Italian values regarded as synonymous with quality all over the world.

3.2 RECYCLED MATERIALS

The most sustainable material is one that does not need to be produced. The sound-absorbing core is made of FIBTEC, a special polyester fiber made from recycled PET that is non-toxic and hypoallergenic. A material upcycling process that avoids the consumption of virgin raw materials and gives a second life to materials that would otherwise have to be disposed of, often harming the planet, without recreating value.

3.3 AIR QUALITY

Isospace Skin not only cares about the sustainability of materials, but also about the well-being of those who choose them and live with them in their environments, paying particular attention to air quality and healthiness. This is why it possesses the Eurofins Indoor Air Comfort Gold label, European certification that demonstrates the product's compliance with the low VOC emission criteria established in Europe, as well as the requirements for sustainable building certifications (LEED, BREEAM, etc.).

3.4 SUSTAINABILITY MENTION

Isospace Skin was the winner of the high-profile Archiproducts Design Award for 2021 (finishes category). This award was even more valuable because it was accompanied by the Sustainability Mention, a special recognition that acknowledges responsible production processes and the use of green materials. A great source of pride for us and recognition of our commitment to authentic product and process sustainability.

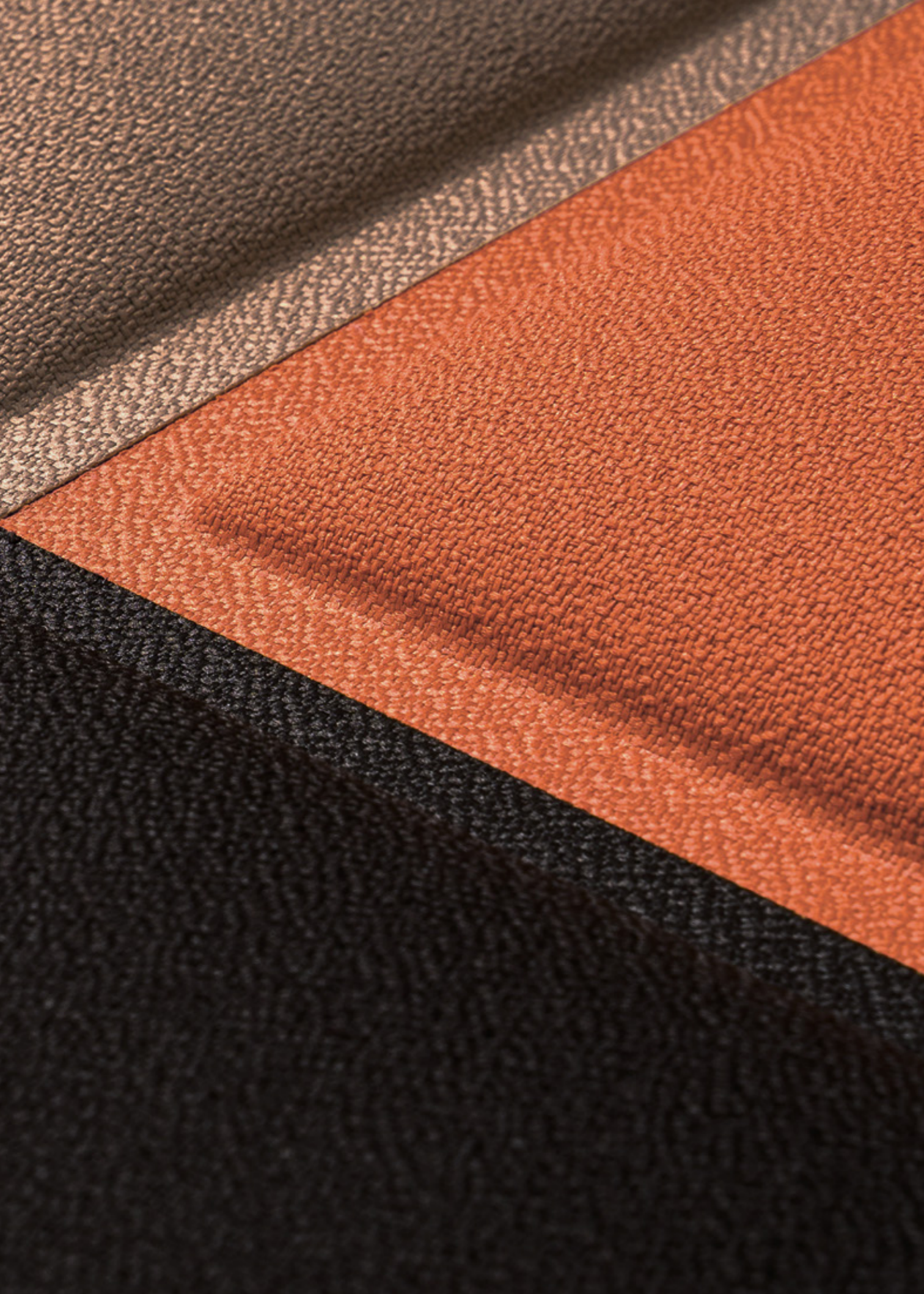

4.

FEATURES

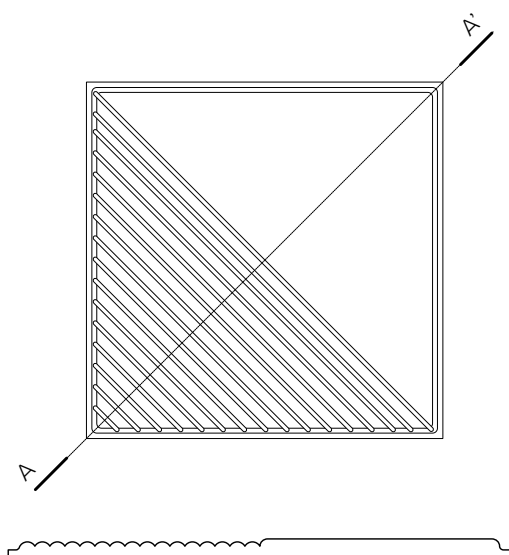

SEZ AA'

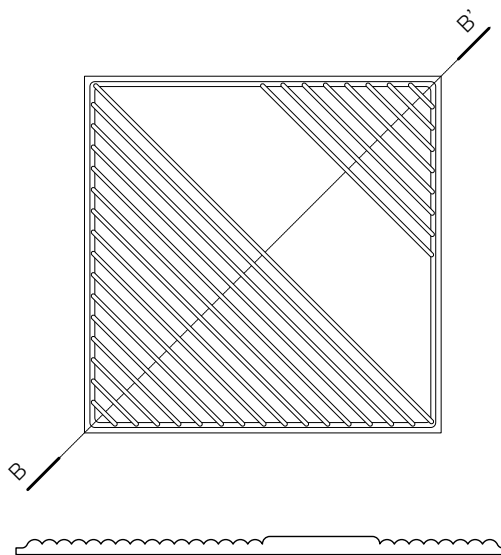

SEZ BB'

ITA

4.1 CARATTERISTICHE TECNICHE

Isospace Skin è un complemento d'arredo fonoassorbente, un elemento che garantisce il corretto assorbimento del riverbero negli spazi chiusi e che grazie alla sua originale dimensione estetica porta valore a ogni ambiente, integrandosi con esso.

Le soluzioni sono realizzate in FIBTEC, una speciale fibra di poliestere ottenuta da PET riciclato, atossica ed ecologica, e rivestite con tessuti Trevira® CS, materiali dalla trama naturale, morbidi al tatto ma allo stesso tempo resistenti, facilmente lavabili e con un'elevata durata.

Il modulo base è una piastrella formato 60x60 cm, con spessore di 22 mm circa e disponibile in due modelli che si differenziano nella geometria della finitura tridimensionale: modulo A e modulo B.

ENG

4.1 TECHNICAL FEATURES

Isospace Skin is a sound-absorbing furnishing accessory, a solution that ensures the proper absorption of reverberation in enclosed spaces and, thanks to its original aesthetic design, seamlessly integrates with any environment, adding further value.

The solutions are made of FIBTEC, a special non-toxic and environmentally friendly polyester fiber obtained from recycled PET, and covered with Trevira® CS fabrics, materials with a natural texture that are soft to the touch but hard-wearing, easy to wash and highly durable.

The basic module is a 60x60 cm tile with a thickness of about 22 mm, available in two models that differ in terms of their three-dimensional finish: module A and module B.

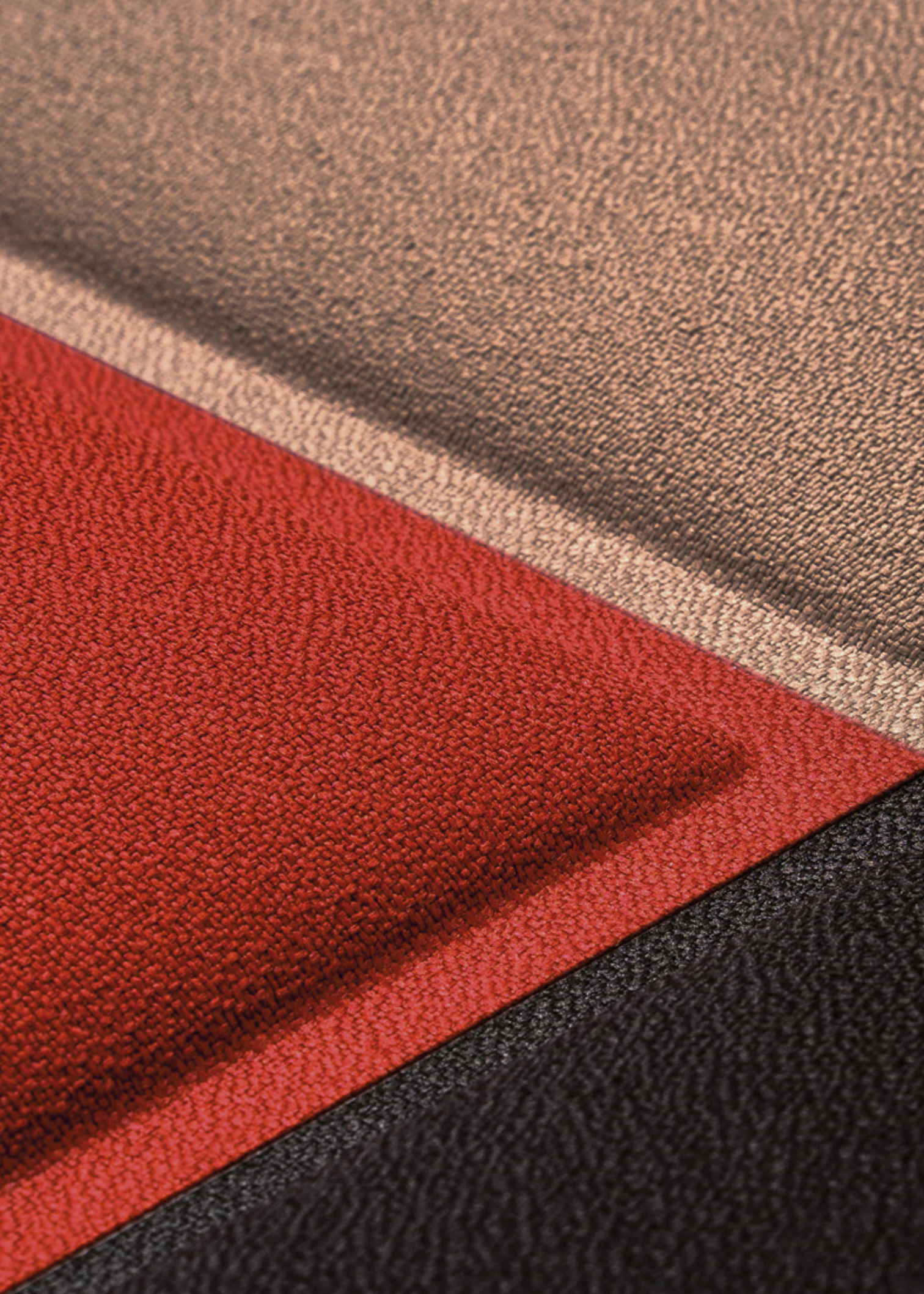

ITA**4.2 ALTRE VERSIONI**

Oltre al modulo base Wall, la collezione Oblique comprende le versioni Baffle e Ceiling, entrambe modulari: sono infatti disponibili in diverse misure che si realizzano grazie a differenti combinazioni delle piastrelle di partenza 60x60 cm. Le versioni Baffle e Ceiling sono bifacciali, con uno spessore di 35 mm circa (vedi pag. 15).

Le versioni Desk e Stand fanno parte della collezione Smooth e si caratterizzano per la presenza di una finitura liscia. Entrambe le soluzioni hanno uno spessore di 35 mm circa e sono dotate di supporti in alluminio.

4.4 EMISSIONE COMPOSTI ORGANICI VOLATILI

Isospace Skin possiede la certificazione Indoor Air Comfort GOLD, che rappresenta la migliore garanzia a livello europeo relativamente al soddisfacimento dei requisiti di basse emissioni VOC per garantire la qualità dell'aria negli ambienti indoor.

ENG**4.2 OTHER VERSIONS**

In addition to the basic Wall module, the Oblique collection includes the Baffle and Ceiling versions, both of which are modular: they are available in different sizes that can be created by different combinations of the 60x60 cm starting tiles. The Baffle and Ceiling versions are double-sided, with a thickness of about 35 mm (see page 15).

The Desk and Stand versions are part of the Smooth collection and feature a smooth finish. Both solutions are approximately 35 mm thick and are equipped with aluminum supports.

4.4 EMISSION OF VOLATILE ORGANIC COMPOUNDS

Isospace Skin has Indoor Air Comfort GOLD certification, the best guarantee in Europe in terms of satisfying VOC low emission requirements to ensure indoor air quality.



ITA

4.5 BIFACCIALE E BICOLOR

Le due facce di Isospace Skin, per le versioni Baffle e Ceiling, rappresentano una vera novità nel settore. La sua presenza nello spazio è a tutto tondo, perfetto da qualsiasi punto di osservazione. Le mille sfaccettature di Isospace Skin lo raccontano come un complemento uguale a sé stesso ma dalla doppia personalità. Infatti può essere realizzato anche in due colori diversi sui due lati, offrendo così ampia possibilità di personalizzazione degli spazi architettonici, che possono assumere un'identità cromatica differente in base al punto di osservazione.

ENG

4.5 DOUBLE-SIDED AND TWO-TONE

The two faces of Isospace Skin, for the Baffle and Ceiling versions, are a real innovation in the industry. In fact, it does not have a distinct back and front: its presence is all-encompassing, perfect from any vantage point. Product's many facets make it a uniform accessory with a dual personality. It can also be produced in two different colors on the two sides, offering ample opportunity for the customization of architectural spaces, which can take on a different color identity depending on the vantage point.

ALPACA

ITA

Il bianco, colore simbolo della semplicità e della purezza, acquista una nota di sensualità nella versione Alpaca. Una nuance morbida ma brillante, capace di arredare in modo elegante e discreto.

ENG

White, the color of simplicity and purity, acquires a note of sensuality in the Alpaca version. A soft, bright shade ideal for elegant, discreet furnishings.

DOLPHIN

ITA

Delicata, rilassante e romantica: Dolphin è la nuance perfetta per chi cerca nel colore un elemento che trasmetta serenità all'ambiente. È una tonalità versatile, ideale anche per dare risalto a pareti piccole.

ENG

Delicate, relaxing and romantic: Dolphin is the perfect shade for those who want to transmit calm with their color choices. A versatile shade also ideal for highlighting small walls.

CARIBOU

ITA

Una tinta neutra ma sempre di tendenza, adatta a chi ama arredare i propri spazi con forme e colori puliti e accoglienti. Una nuance che ispira calma e tranquillità, ma anche sicurezza e rigore.

ENG

A neutral shade that never falls out of fashion, suitable for those who like to decorate their spaces with clean and welcoming forms and colors. A shade that inspires calm and tranquility, as well as confidence and precision.

GIRAFFE

ITA

Parla di natura questa tonalità calda e moderna, che si ispira ai colori della terra. Ideale sia per stili classici che per stili più contemporanei, Giraffe è una nuance ricca di sfumature e di possibilità espressive.

ENG

This warm, modern shade is inspired by earthy colors and the natural world. Ideal for both classic and more contemporary styles, Giraffe is a highly nuanced and expressive shade.

FOX

ITA

Si ispira ai toni caldi e bruni della terra questa nuance dalla forte personalità, che porta colore e vivacità a ogni ambiente. È adatta sia ad arredamenti un po' "rustici" che ad ambienti più classici e minimalisti.

ENG

Bursting with personality, this shade is inspired by warm, brown earthy tones and brings color and vibrancy to any room. It is suitable for both 'rustic' furnishings and more classic, minimalist settings.

IGUANA

ITA

Iguana è la nuance ideale per chi ama la natura: la sua colorazione infatti richiama il verde delle foreste. Da sola o abbinata ad altre nuance, rappresenta una scelta cromatica decisa e di carattere.

ENG

Recalling the greenery of the forest, Iguana is the ideal shade for nature lovers. Alone or combined with other shades, it is a bold color choice with bags of character.

WHALE

ITA

Una tonalità apparentemente neutra dalle infinite qualità. Whale è un pass partout per ogni progetto, ideale per dare un tocco di moderna linearità ad ogni tipologia di ambiente e arredamento.

ENG

An apparently neutral shade with infinite qualities. Whale is a versatile option for any project, ideal for adding a touch of modern linearity to any type of environment and decor.

PANTHER

ITA

Panther è eleganza all'ennesima potenza. Un nero caldo, per ambienti raffinati e cool. Dotata di personalità discreta ma decisa, la sua capacità di giocare con la luce dà vita ad ambienti sorprendenti.

ENG

Panther is the epitome of elegance. A warm black for sophisticated, cool environments. Possessing a discreet yet assertive personality, its ability to play around with light creates striking interiors.

CUSTOM

ITA

È possibile realizzare colori fuori standard e personalizzati, previa verifica di fattibilità e minimo d'ordine. I prezzi possono variare rispetto ai colori standard.

ENG

Non-standard and customised colours can be produced, subject to a feasibility check and minimum order quantity. Prices may vary from standard colours.

5.

COLORS

ITA

5.1 LA PALETTE

La Isospace Skin experience richiama la dimensione naturale dell'uomo, il suo essere immerso nell'ambiente e nell'universo. Per questo la palette cromatica prende spunto dal mondo animale, rimandandoci a una dimensione più vera e primitiva, per un benessere autentico. Una palette colori che si impone per eleganza e naturalezza, capace di dare vita ad ambienti raffinati e all'avanguardia. Colori che giocano con le geometrie e con la luce per soluzioni progettuali dinamiche e versatili. L'idea del wellbeing si sposa con tonalità desaturate dalla forte personalità, che portano valore a ogni ambiente senza imporre la propria presenza. Il taylor made trova posto nella possibilità di produrre colori custom in base alle esigenze progettuali del designer e al gusto della committenza.

ENG

5.1 PALETTE

The Isospace Skin experience evokes the natural dimension of mankind and our immersion in the environment and the universe. The color palette is therefore inspired by the animal world, sending us back to a truer, more primitive dimension to guarantee authentic well-being.

A color palette that stands out for its elegance and naturalness, capable of bringing sophisticated and state-of-the-art interiors to life. Colors that play around with geometries and light for dynamic and versatile design solutions. The concept of well-being is combined with desaturated shades strong on personality which bring value to any environment without dominating.

Custom colors can be produced according to the designer's project requirements and the customer's taste to ensure a tailor-made approach.



W1A (L:60 / W:60 cm)



W1B (L:60 / W:60 cm)



WMAXI (L:240 / W:120 cm)

6.

OBLIQUE COLLECTION: WALL

ITA

6.1 OVERVIEW

Isospace Skin Wall è una piastrella fonoassorbente che si posa facilmente in aderenza a parete. È disponibile in tre moduli: W1A e W1B, moduli singoli che permettono di creare composizioni di varia grandezza, e WMAXI, pensato per ottimizzare i tempi di posa su grandi superfici.

6.2 CREA IL TUO PATTERN

La versione Wall permette di ottenere infinite possibilità di configurazione e di creare pattern estesi più o meno ripetitivi. Uno strumento al servizio dell'interior design: combinare i moduli tra di loro e mixarne gli orientamenti dà vita a un rivestimento d'arredo innovativo, elegante e unico.

ENG

6.1 OVERVIEW

Isospace Skin Wall is a sound-absorbing tile that is easy to install on walls. It is available in three modules: W1A and W1B, single modules for creating compositions of various sizes, and WMAXI, designed to optimize installation times on large surfaces.

6.2 CREATE YOUR OWN PATTERN

The Wall model permits endless configuration possibilities and the creation of extensive patterns with varying degrees of repetition. A tool at the service of interior designers: combine modules and mix orientations to create innovative, elegant and unique coverings.

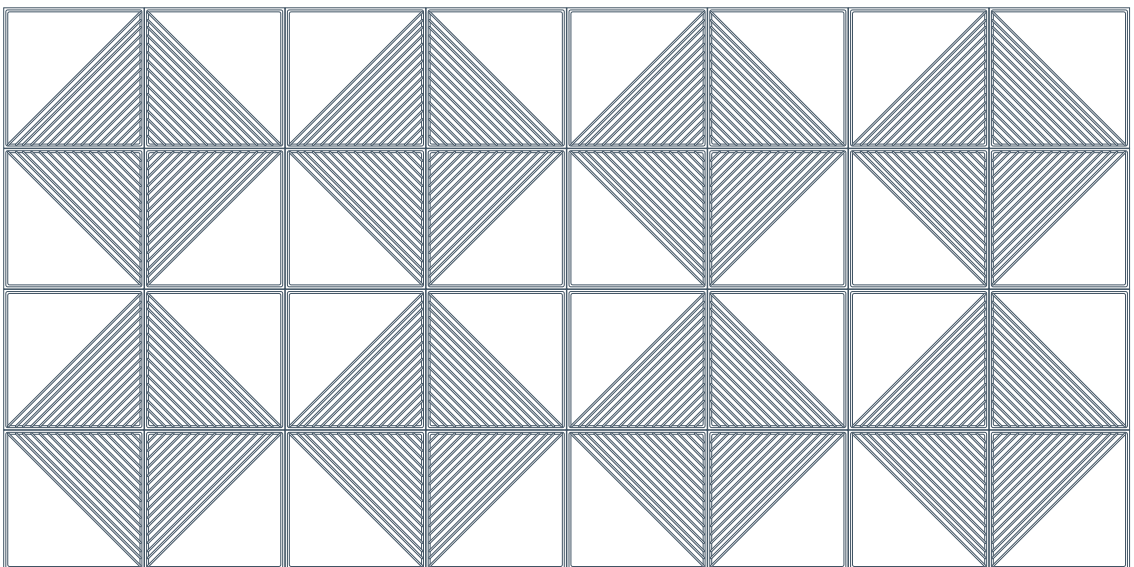

W1A (x 32pz)

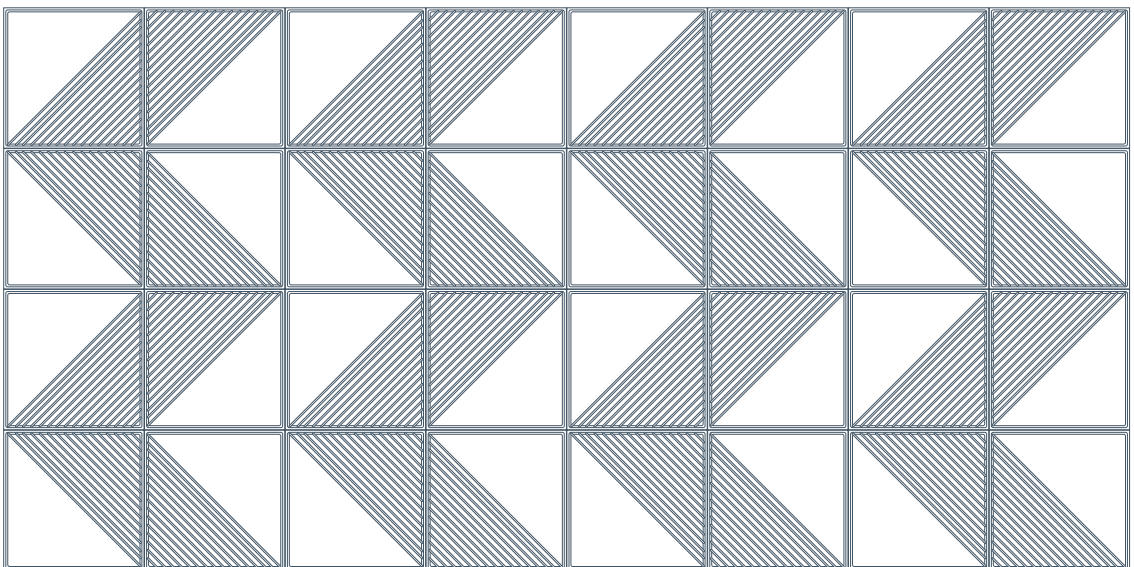

W1A (x 32 pz)

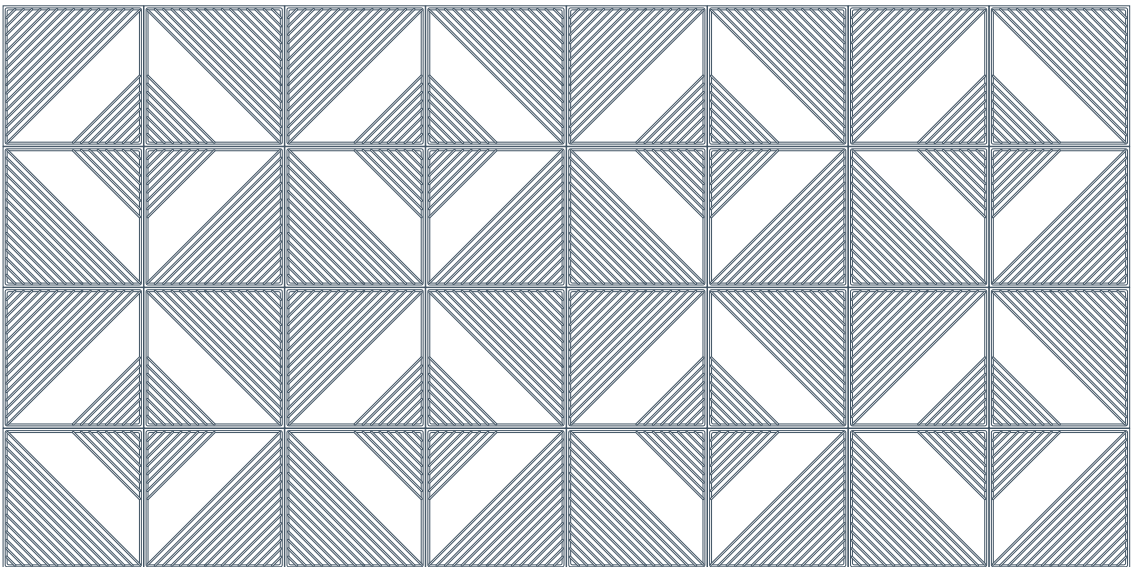

W1B (x 32 pz)

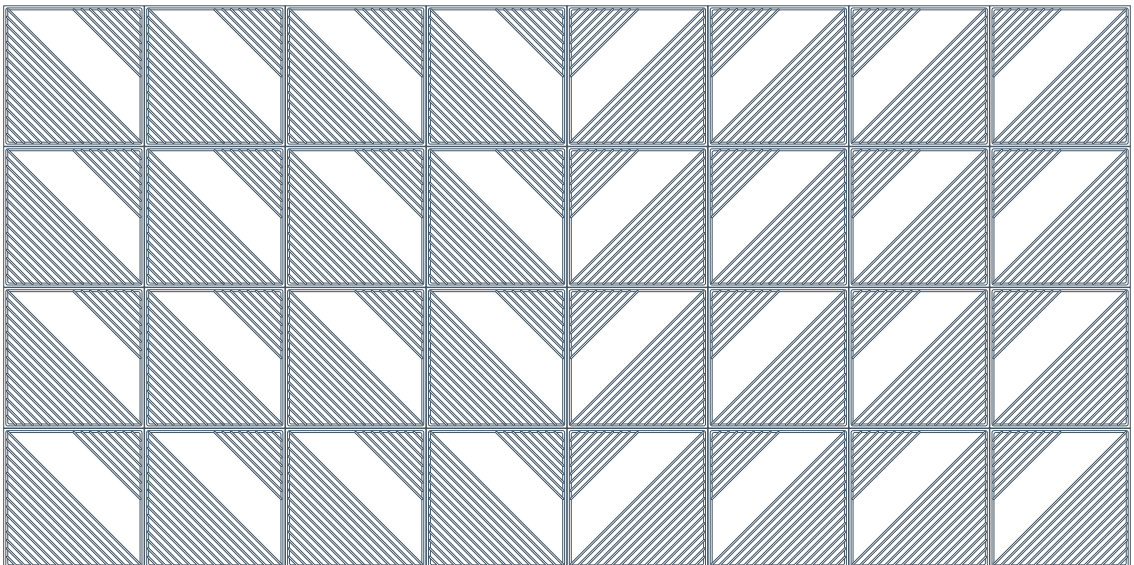

W1B (x 32 pz)

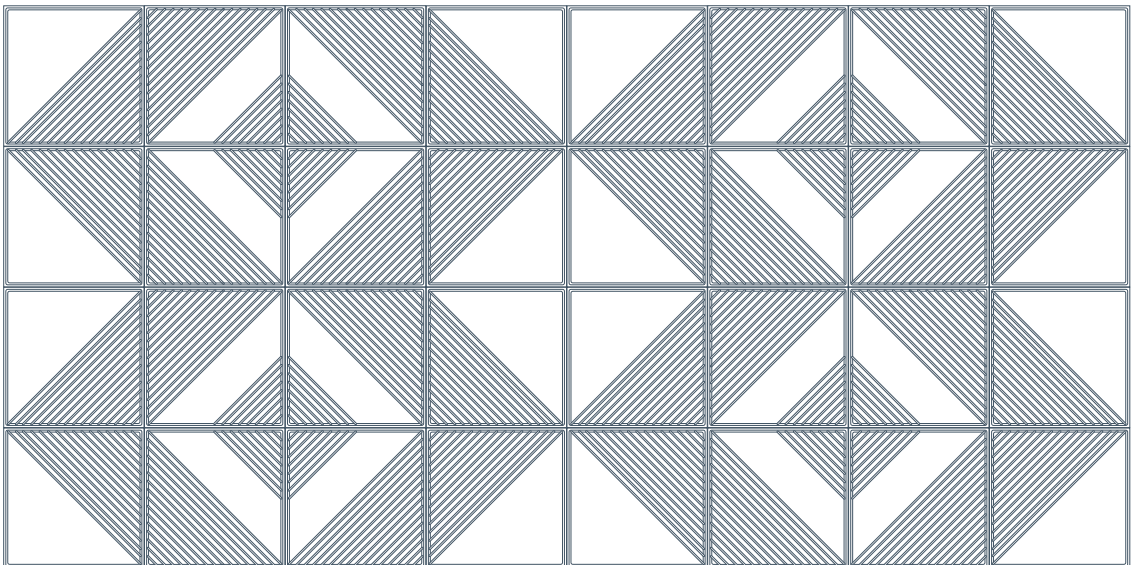
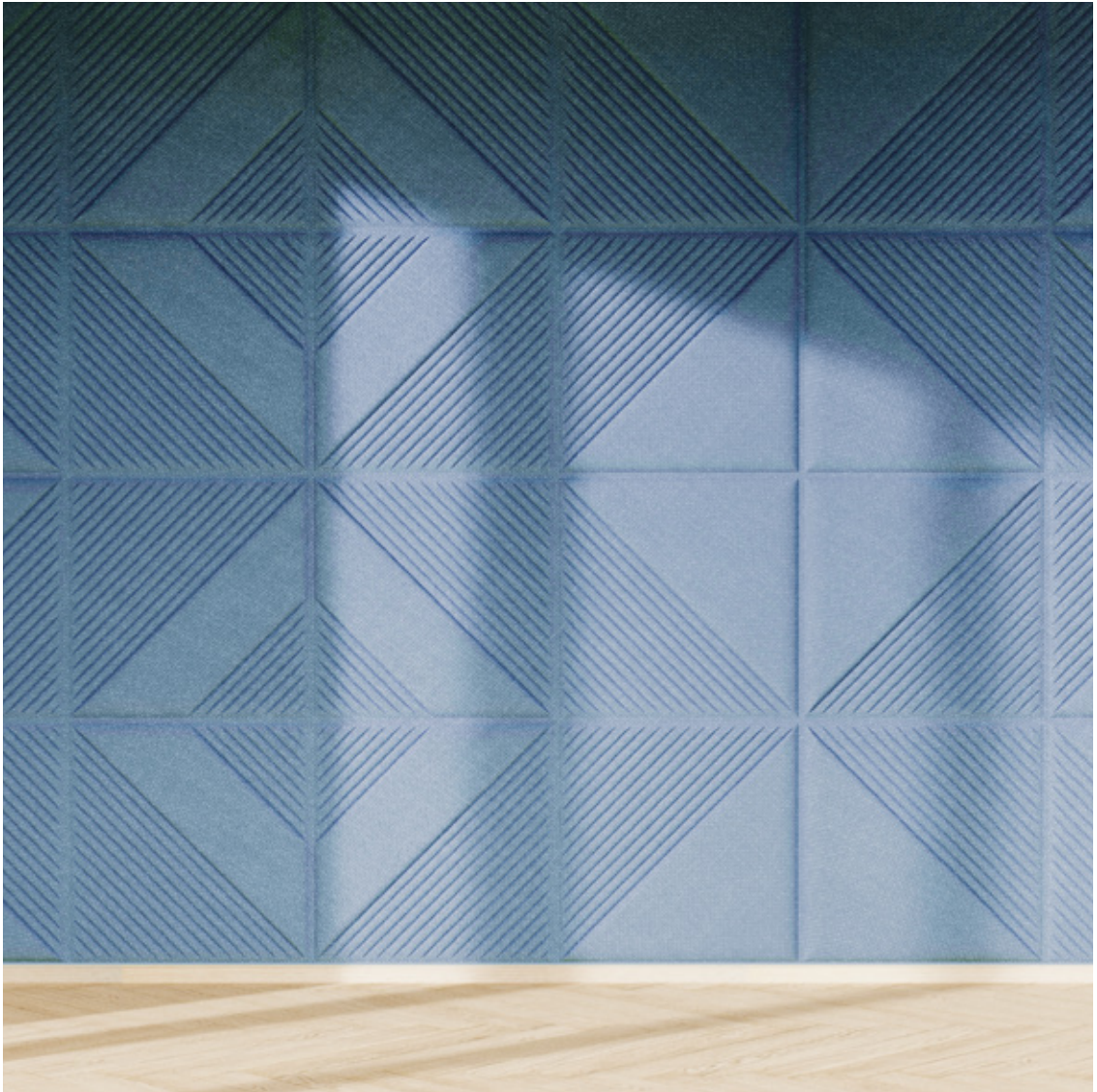

W1A (x 16 pz); **W1B** (x 16 pz)

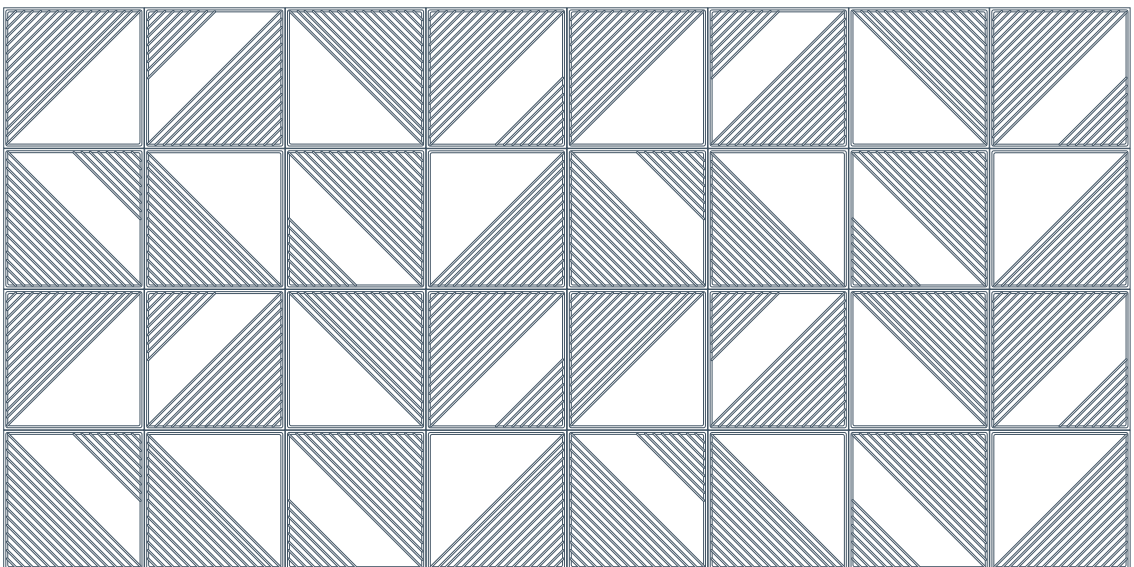

WMAXI (x 4 pz)

COLOUR: **ALPACA**

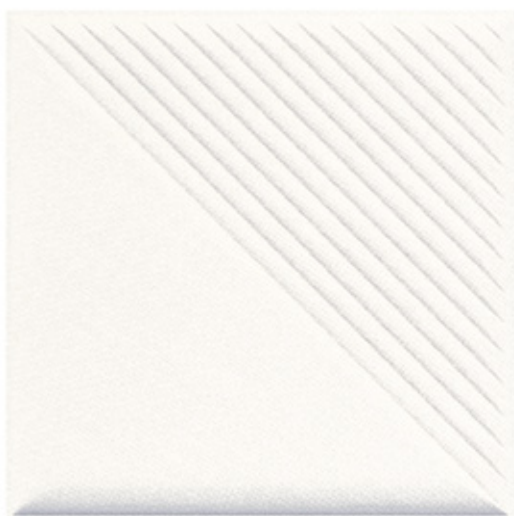

W1A (60 x 60 cm)



W1B (60 x 60 cm)



COLOUR: **CARIBOU**



W1A (60 x 60 cm)



COLOUR: **DOLPHIN**



W1A (60 x 60 cm)



COLOUR: **GIRAFFE**

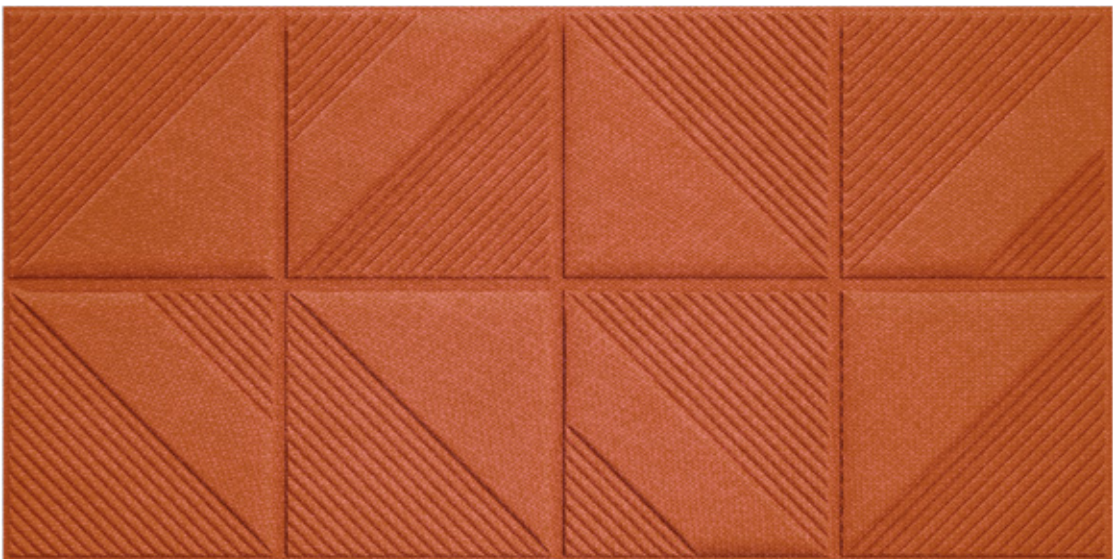

WMAXI (240 x 120 cm)



COLOUR: **IGUANA**



W1A (60 x 60 cm)



W1B (60 x 60 cm)



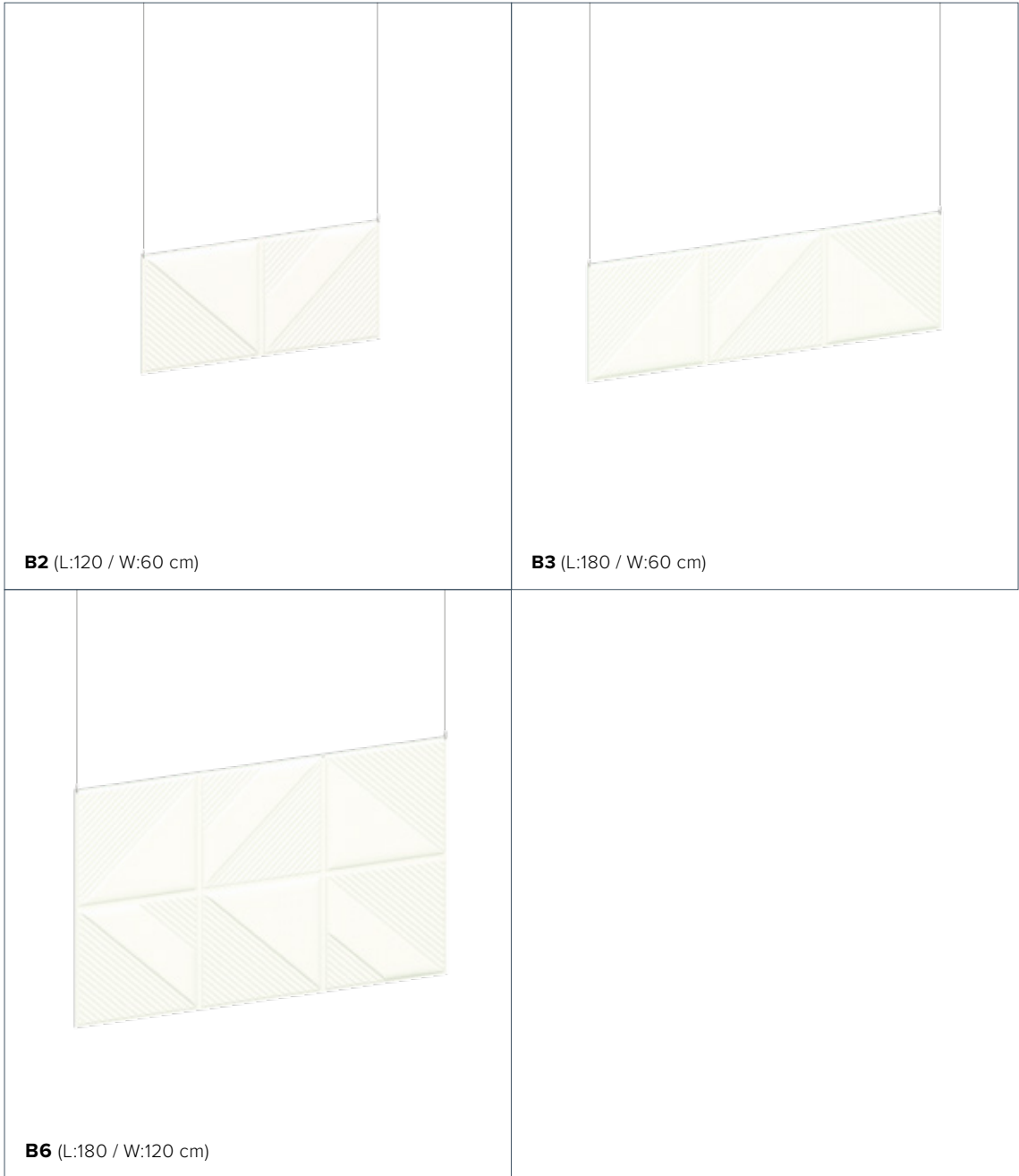

7.

OBLIQUE COLLECTION: BAFFLE

ITA

7.1 OVERVIEW

Isospace Skin Baffle è l'elemento fonoassorbente ideale per inserirsi in ogni ambiente senza necessità di modificare la disposizione degli arredi o la conformazione degli spazi. Un elemento sospeso unico che si propone come un vero complemento di arredo a servizio della progettazione architettonica dello spazio: semplicemente sospeso a creare giochi geometrici a soffitto, può diventare all'occorrenza un divisorio o delineare il perimetro di aree funzionali. È disponibile in diversi moduli, che variano in lunghezza e in altezza, per adeguarsi a ogni esigenza estetica e di correzione acustica.

ENG

7.1 OVERVIEW

Isospace Skin Baffle is the ideal sound-absorbing element to install in any environment without having to rearrange the furniture or the layout of spaces. A unique suspended element that truly complements the architectural design of a space: simply suspended to create geometric effects on the ceiling, it can become a partition or mark out the boundary of functional areas. It is available in different modules that vary in length and height to meet all aesthetic and acoustic correction needs.



ITA**7.2 BIFACCIALE E BICOLOR**

Isospace Skin Baffle è un elemento decorativo unico perché la superficie geometrica tridimensionale si ripete su entrambe le facce, con la possibilità di scegliere un unico colore per i due lati oppure due nuances diverse, una per il fronte e una per il retro. Una libertà di espressione mai vista in una soluzione fonoassorbente a baffle, che regala la possibilità di creare infinite scenografie nello spazio.

7.3 POSA FACILE

La versione Baffle è robusta ma allo stesso tempo leggera e maneggevole, per una posa che richiede professionalità ma che si caratterizza per un'estrema facilità. Gli accessori standard, con il moschettone cromato, garantiscono un inserimento veloce e una presa sicura, e si adattano a ogni tipologia di ambiente. È possibile studiare e/o utilizzare accessori di posa custom in base alle esigenze del progetto.

ENG**7.2 DOUBLE-SIDED AND TWO-TONE**

Isospace Skin Baffle is a unique decorative element because the three-dimensional geometric surface is repeated on both sides, with the option of choosing a single color for the two sides or two different shades, one for the front and one for the back. Unprecedented freedom of expression in a sound-absorbing baffle solution so you can create an infinite number of aesthetic effects in your space.

7.3 EASY INSTALLATION

The Baffle model is sturdy but at the same time lightweight and easy to handle solution, for installations that require professional expertise but are nevertheless extremely straightforward. The standard accessories, with a chrome-plated snap hook terminal, ensure quick installation and strong grip, and are suitable for any type of environment. It is possible to design and/or use custom installation accessories based on the requirements of the project.

COLOUR: **ALPACA**



B6 (180 x 120 cm)



COLOUR: **FOX + CARIBOU**



FRONTE 1



FRONTE 2

B3 (180 x 60 cm)



COLOUR: **DOLPHIN + GIRAFFE**

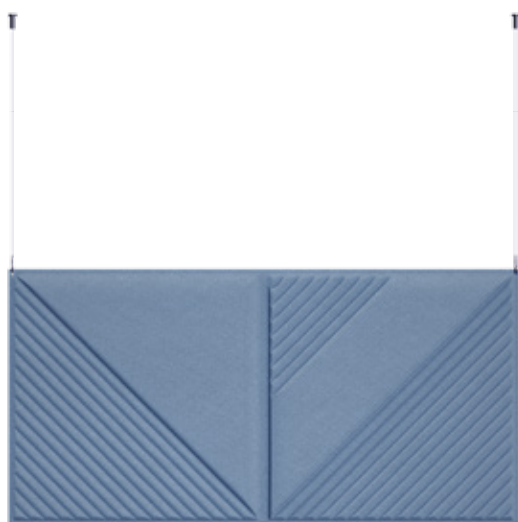

FRONTE 1

B2 (120 x 60 cm)



FRONTE 2



COLOUR: **IGUANA + ALPACA**



FRONTE 1

B2 (120 x 60 cm)



FRONTE 2



COLOUR: **WHALE**



B3 (180 x 60 cm)



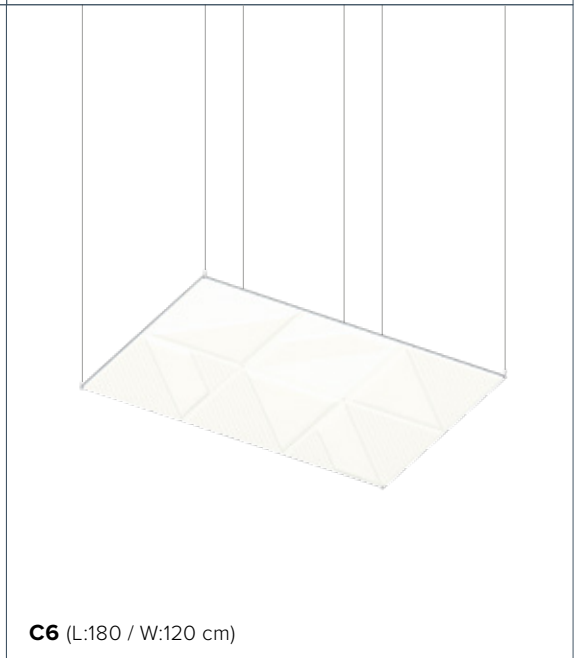
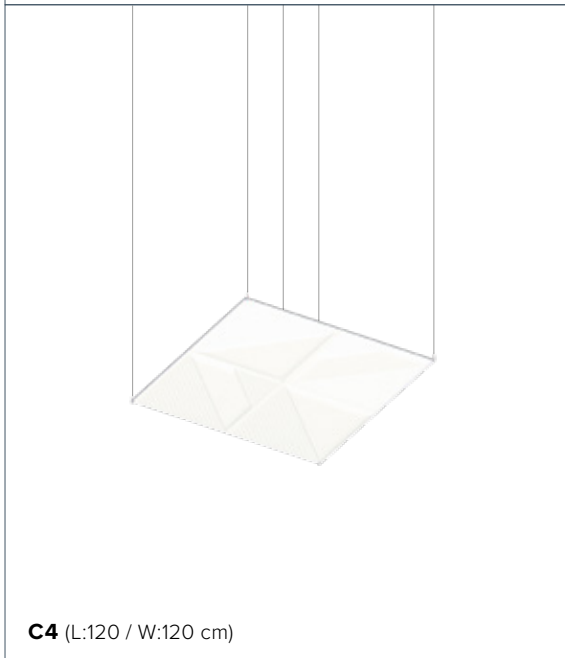
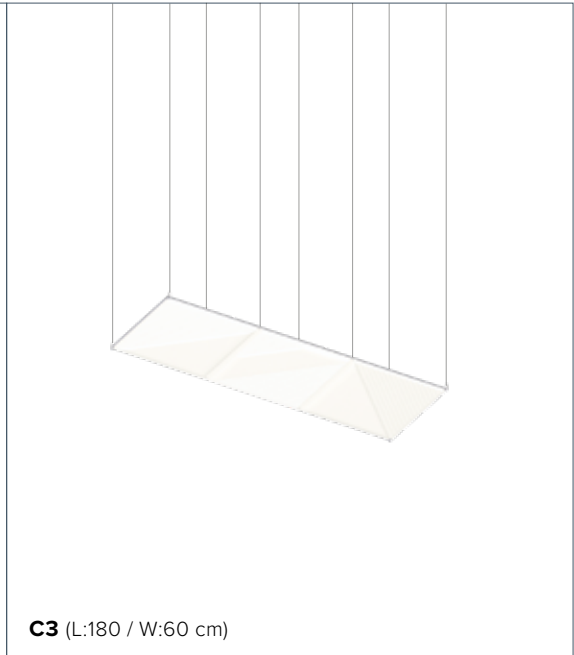
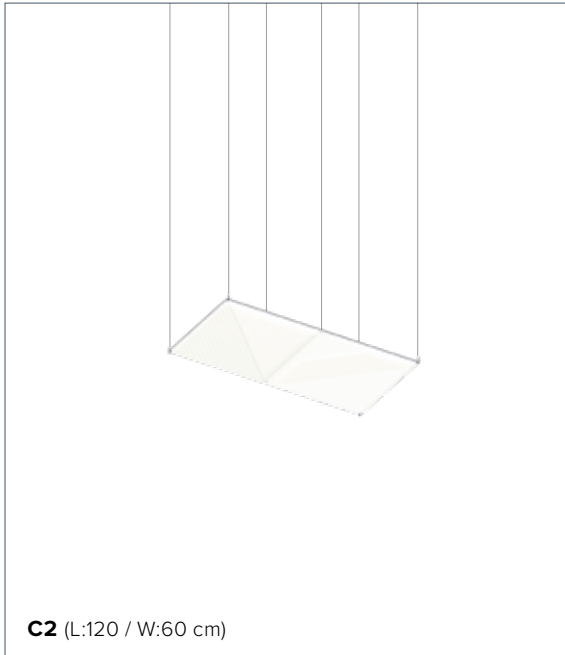

8.

OBLIQUE COLLECTION: CEILING

ITA

8.1 OVERVIEW

Isospace Skin Ceiling è l'elemento fonoassorbente sospeso a isola che sfrutta il soffitto come piano di posa per realizzare nuvole fonoassorbenti con il decoro geometrico completamente a vista. La possibilità di scegliere tra formati differenti e modalità di posa che giocano con la lunghezza degli appendimenti e l'inclinazione dei pannelli, garantisce risultati che confermano l'identità visiva degli spazi regalando un comfort acustico ottimale. È disponibile in diversi moduli, che variano in lunghezza e in altezza, per adeguarsi a ogni esigenza estetica e di correzione acustica.

ENG

8.1 OVERVIEW

Isospace Skin Ceiling is a suspended sound-absorbing island element that uses the ceiling as a plane to create sound-absorbing clouds with fully exposed geometric decoration. The possibility of choosing between different sizes and installation methods that play around with the length of the hangings and the inclination of the panels guarantees results that confirm the visual identity of the spaces, while providing optimal acoustic comfort. It is available in different modules that vary in length and height to meet all aesthetic and acoustic correction needs.

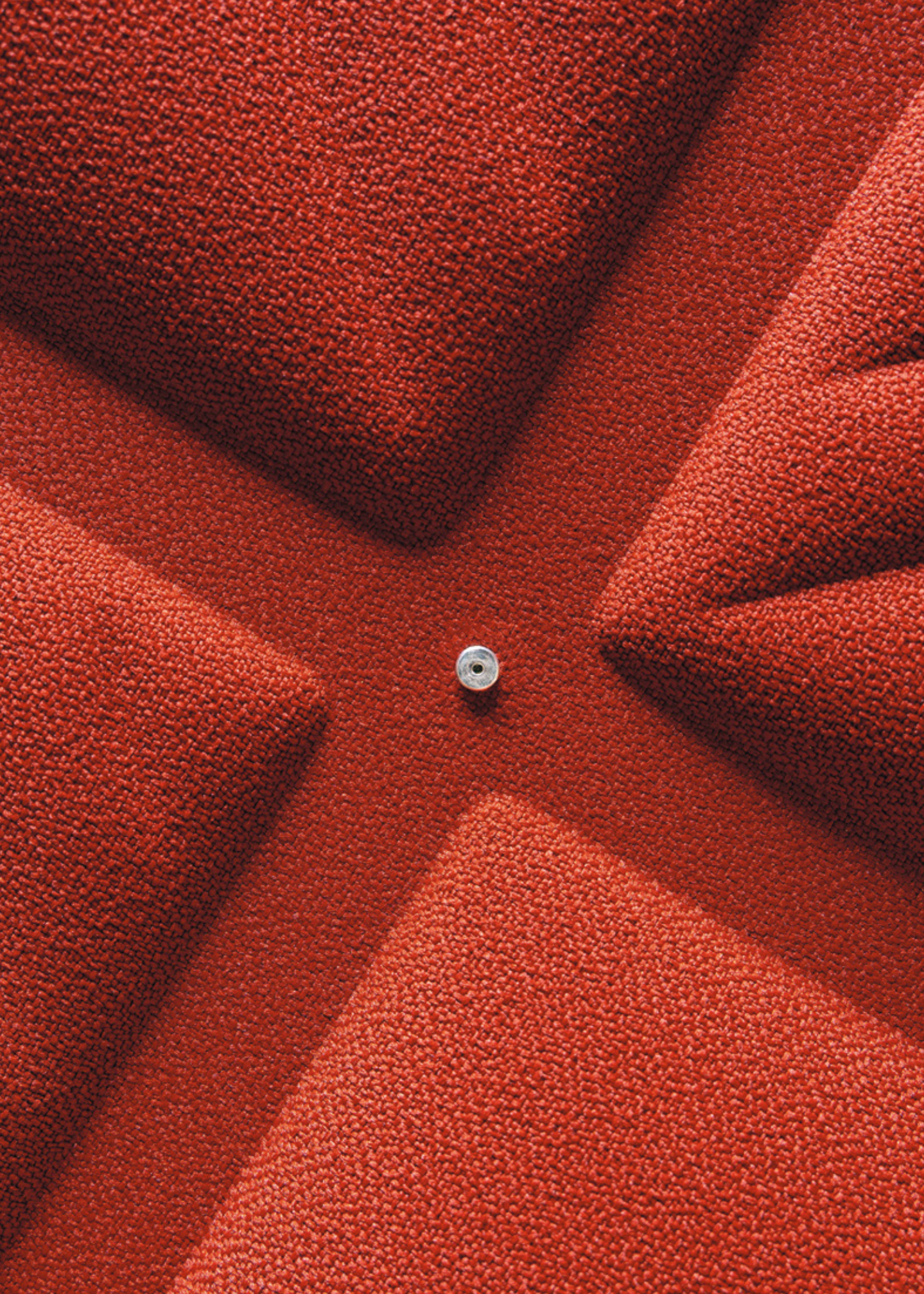

ITA**8.2 VERSATILE E DOUBLE FACE**

Isospace Skin Ceiling è un elemento decorativo unico perché la superficie geometrica tridimensionale si ripete su entrambe le facce, in versione monocoloro o bicolore. Una caratteristica unica che rende possibile e piacevole una posa non perpendicolare al soffitto, ma che permette anche di avere due prodotti in uno, perché la soluzione bicolore può essere “girata” in una fase successiva per dare allo spazio un colore nuovo.

8.3 POSA FACILE

La versione Ceiling è robusta ma allo stesso tempo leggera e maneggevole, per una posa che richiede professionalità ma che si caratterizza per un'estrema facilità. Gli accessori standard garantiscono un inserimento veloce e una presa sicura, e si adattano a ogni tipologia di ambiente. È possibile studiare e/o utilizzare accessori di posa custom in base alle esigenze del progetto.

ENG**8.2 VERSATILE AND DOUBLE-SIDED**

Isospace Skin Ceiling is a unique decorative element because the three-dimensional geometric surface is repeated on both sides, in single-color or two-tone versions. This unique feature makes it possible and pleasant to install in a non-perpendicular arrangement to the ceiling, while also providing you with two products in one because the two-tone solution can be “flipped” at a later stage to give the space a new color.

8.3 EASY INSTALLATION

The Ceiling model is sturdy but at the same time lightweight and easy to handle solution, for installations that require professional expertise but are nevertheless extremely straightforward. The standard accessories ensure quick installation and strong grip, and are suitable for any type of environment. It is possible to design and/or use custom installation accessories based on the requirements of the project.

COLOUR: **ALPACA**

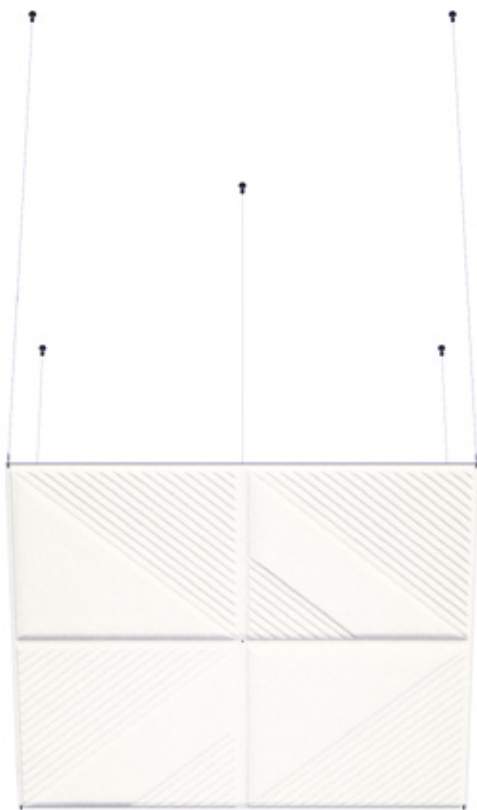

C4 (120 x 120 cm)



COLOUR: **CARIBOU**



C3 (180 x 60 cm)

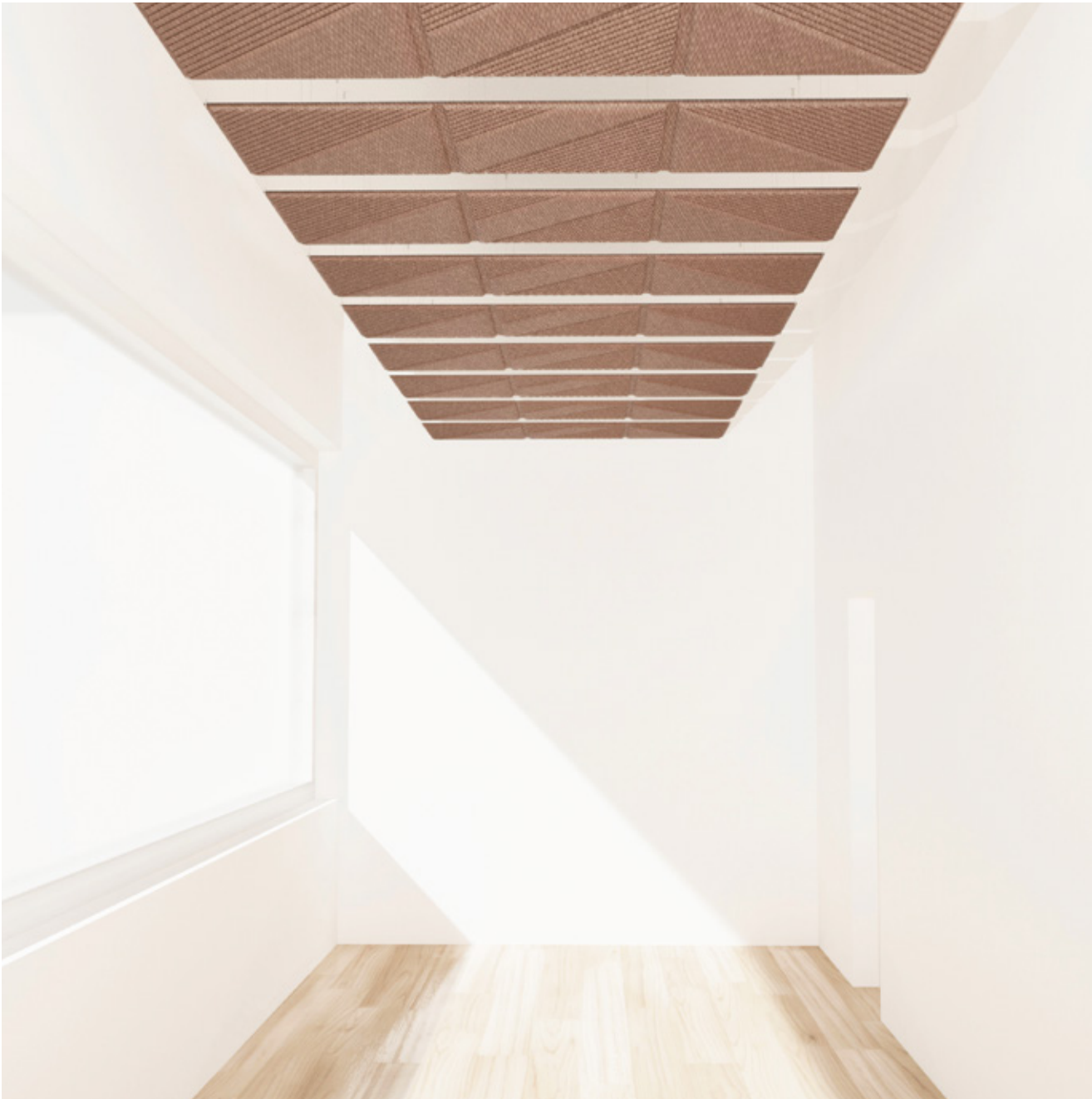

COLOUR: **FOX**



C6 (180 x 120 cm)



COLOUR: **CARIBOU + GIRAFFE**



FRONTE 1

C2 (120 x 60 cm)

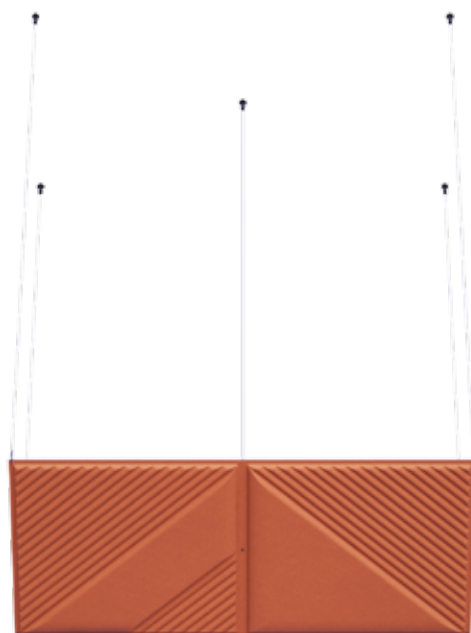

FRONTE 2



COLOUR: **CARIBOU + DOLPHIN**

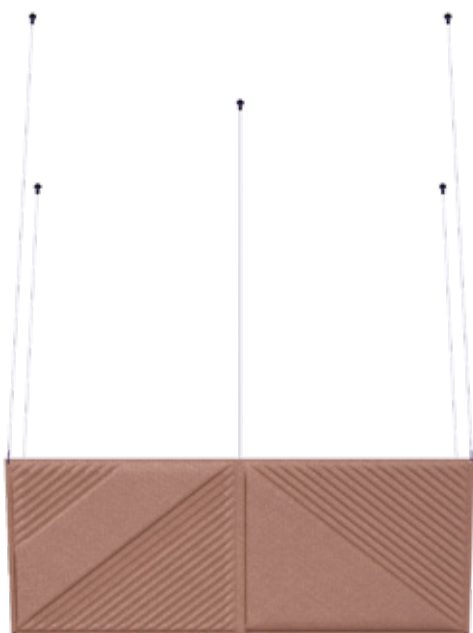

FRONTE 1

C2 (120 x 60 cm)

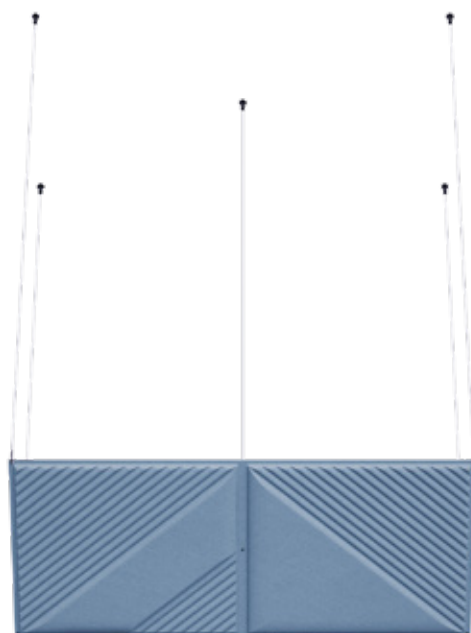

FRONTE 2





DESK (L:60 / W:38,5 cm; L:80 / W:38,5 cm; L:120 / W:38,5 cm; L:160 / W:38,5 cm; L:180 / W:38,5 cm;)

9.

SMOOTH COLLECTION: DESK

ITA

9.1 OVERVIEW

Isospace Skin Desk è un divisorio fonoassorbente ideale per inserirsi negli ambienti di lavoro tra due o più postazioni attigue posizionate in modo frontale o laterale. La Smooth Collection si caratterizza per le sue linee classiche e pulite: elementi lisci che mettono in primo piano la funzionalità fonoassorbente dei pannelli. Desk garantisce privacy e il corretto svolgersi delle attività lavorative rappresentando una barriera ben posizionata al propagarsi del riverbero.

9.2 VERSATILE E FACILE DA POSARE

Isospace Skin Desk è disponibile in diversi formati, in modo da adattarsi agli arredi tipici del mondo office. Si installa facilmente a scrivania grazie alla presenza di accessori collaudati che garantiscono stabilità e allo stesso tempo accompagnano l'estetica pulita del divisorio. Può essere posizionato anche in verticale, se il piano di posa lo consente e con accessori specifici, per postazioni di lavoro che richiedono diversi tipi di installazione.

9.3 LA SCRIVANIA CHE NON TI ASPETTI

Isospace Skin Desk è disponibile nelle tonalità cromatiche della nostra palette e in colori custom, così come tutte le altre versioni delle collezioni Oblique e Smooth. Ma le possibilità non si esauriscono qui: l'animo tailor made che anima le collections si concretizza nella possibilità di realizzare la versione Desk anche con tessuti stampati, per una resa estetica ancora più unica e personalizzata.

ENG

9.1 OVERVIEW

Isospace Skin Desk is a sound-absorbing partition that is ideal for use in workplaces between two or more adjacent workstations positioned frontally or laterally. The Smooth Collection features a classic, clean design: smooth elements that emphasize the sound-absorbing functionality of the panels. Isospace Skin Desk ensures privacy and smooth work activities by providing a well-positioned barrier against reverberation.

9.2 VERSATILE AND EASY TO INSTALL

Isospace Skin Desk is available in a variety of sizes, making it adaptable to typical office furnishings. It can be easily installed on a desk thanks to the presence of tested accessories that provide stability, while complementing the clean aesthetic of the partition. It can also be positioned vertically if the laying surface allows, and with specific accessories for workstations that require several types of installation.

9.3 THE DESK YOU DIDN'T EXPECT

Isospace Skin Desk is available in the color shades of our palette and in custom colors, as are all other versions of the Oblique and Smooth collections. However, the possibilities do not end there: the tailored spirit that animates the collections is embodied in the possibility of also creating this model with printed fabrics for an even more unique and personalized aesthetic appeal.

COLOUR: **IGUANA***



DESK (180 x 38,5cm)

*è possibile personalizzare il prodotto con stampe custom





STAND (L: from 120 to 160 cm / W: 120 cm)

10.

SMOOTH COLLECTION: STAND

ITA

10.1 OVERVIEW

Isospace Skin Stand è una paretina mobile fonoassorbente ideale per inserirsi in ogni ambiente in cui sia necessario avere delle superfici fonoassorbenti modulari e non fisse. Come tutti i pezzi della Smooth Collection, anche la versione Stand si caratterizza per le linee neutre e pulite, per adattarsi a ogni tipologia di arredo, e organizza gli spazi in maniera flessibile creando zone separate tra di loro. Allo stesso tempo assorbe le onde sonore riverberate migliorando il benessere abitativo degli spazi.

10.2 MINIMAL E VERSATILE

Isospace Skin Stand si caratterizza per un'elevata leggerezza, grazie alla sua struttura in alluminio e alle due basi di appoggio solide ma sottili. Queste caratteristiche lo rendono elegante e maneggevole, così da poter realizzare con pochi semplici gesti diverse configurazioni degli spazi. I supporti laterali sono dotati di un meccanismo che permette di modificare il posizionamento del pannello centrale, da un'altezza minima di 120 cm da terra fino a un'altezza massima di 160 cm.

10.3 ALTO TASSO DI PERSONALIZZAZIONE

Isospace Skin Stand nasce per essere in sintonia con ogni tipologia di spazio e di arredamento. Nelle sue configurazioni standard è disponibile nelle tonalità armoniche della palette standard o in colori custom. Il pannello può essere anche stampato con immagini o serigrafato in 3D con loghi o pattern, per diventare alleato della comunicazione del brand, elemento di divulgazione di messaggi o semplicemente complemento d'arredo unico e originale.

ENG

10.1 OVERVIEW

Isospace Skin Stand is a mobile sound-absorbing wall panel ideal for fitting into any room where modular, non-fixed sound-absorbing surfaces are required. Like all the pieces in the Smooth Collection, this model features a neutral, clean design to fit any type of decor. Isospace Skin Stand flexibly reorganizes spaces by creating separate zones between them and at the same time absorbs reverberated sound waves, improving the living comfort of spaces.

10.2 MINIMAL AND VERSATILE

Isospace Skin Stand features a high degree of lightness thanks to its aluminum structure and two solid, yet slender support bases. These features make it elegant and easy to handle, allowing different space configurations to be created with a few simple steps. The side supports are equipped with a mechanism to change the positioning of the center panel, from a minimum height of 120 cm from the ground to a maximum height of 160 cm.

10.3 HIGHLY CUSTOMIZABLE

Isospace Skin Stand was created to complement every type of space and furniture. In its standard configurations, it is available in the harmonious shades of the standard palette or in custom colors. The panel can also be printed with images or screen-printed in 3D with logos or patterns to support the brand's communication and convey a message, or simply to create a unique and original piece of furniture.

COLOUR: **CUSTOM STAMPATO + ALPACA***



STAND (160 x 120 cm)

*è possibile personalizzare il prodotto con stampe custom



11.

SCENARIO

ITA

11.1 HOTELLERIE

Portatore di comfort e di identità, Isospace Skin abbraccia le esigenze del mondo dell'accoglienza regalando infinite possibilità di arredamento e comfort per tutti gli spazi, siano essi multifunzionali o privati.

11.2 RISTORANTI E BAR

Offrire un'esperienza che soddisfi tutti i sensi: Isospace Skin esalta il comfort acustico di ogni spazio, creando la giusta atmosfera che valorizza l'esperienza multisensoriale della nuova enogastronomia.

11.3 UFFICI E OPEN SPACE

Il rumore limita la concentrazione, crea stress e diminuisce la produttività. Isospace Skin corregge acusticamente qualsiasi tipo di ambiente: non solo elemento di arredo ma anche booster per la produttività.

11.4 SPAZI PUBBLICI E RETAIL

Soluzioni che arredano e creano comfort: Isospace Skin svolge questa duplice funzione per gli spazi che accolgono lo stazionamento di più persone contemporaneamente, rendendone piacevole la permanenza.

ENG

11.1 HOTELS

Providing comfort and a unique identity, Isospace Skin embraces the needs of the hospitality world by offering endless furnishing options and comfort for all spaces, both multifunctional and private.

11.2 RESTAURANTS AND BARS

Guaranteeing an experience that satisfies all the senses: Isospace Skin enhances the acoustic comfort of any space, creating the right atmosphere to enhance the multisensory experience of modern restaurants.

11.3 OFFICES AND OPEN SPACES

Noise affects our concentration, creates stress and reduces our productivity. Isospace Skin acoustically corrects any type of environment: it is not only a furnishing element, but also a productivity booster.

11.4 PUBLIC AND RETAIL SPACES

Solutions that furnish and create comfort: Isospace Skin performs this dual function for spaces that accommodate multiple people at once, making the time that they spend in the environment more enjoyable.





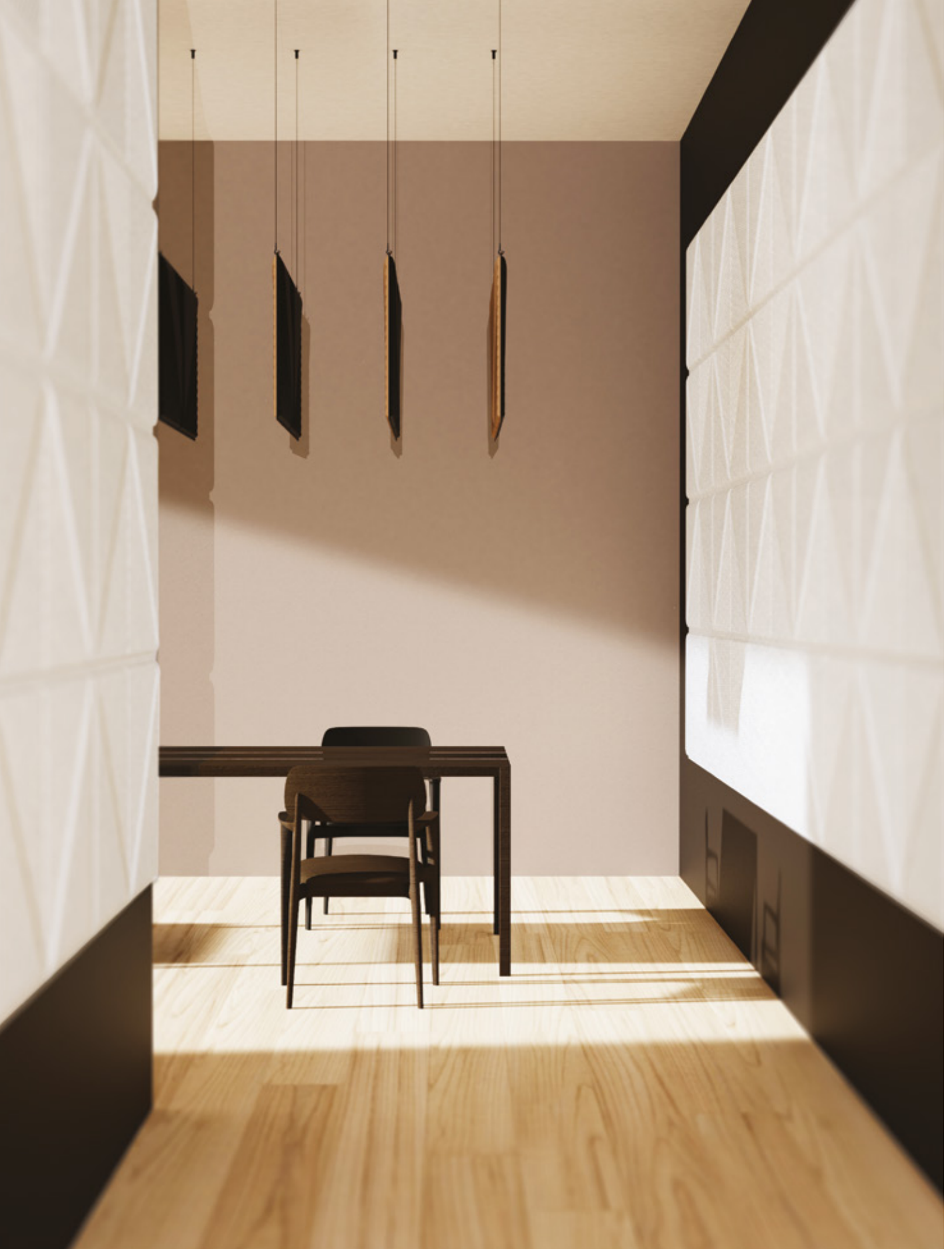















12.

BACKGROUND

ITA

12.1 CENTRO DI RICERCA E SVILUPPO

Tecnasfalti gode di uno dei dipartimenti Ricerca & Sviluppo più importanti nell'ambito dell'isolamento acustico in edilizia. Un importante know-how messo a servizio del brand Isospace Skin, che nasce con tutte le certificazioni richieste dal mercato e si evolve grazie alla competenza in acustica di tecnici d'eccellenza.

12.2 PROGETTAZIONE E DESIGN

I nostri tecnici sono al servizio del mondo della progettazione e del design per fornire tutto il supporto necessario all'inserimento delle nostre soluzioni nei propri progetti. Il supporto è relativo sia al dimensionamento acustico dell'intervento, che alla fase di progettazione estetica.

12.3 SUPPORTO E ASSISTENZA

L'attività di consulenza su tutti i progetti non si conclude con la vendita. Una volta definito il progetto e completato l'ordine, l'assistenza post vendita è costante e presente per verificare la corretta consegna, supportare laddove fosse necessario le operazioni di posa e verificare la bontà della messa in opera.

12.4 FORMAZIONE

Isospace Skin fa della divulgazione tecnica uno degli elementi più importanti della propria attività. Eroga sia in modalità webinar che attraverso convegni frontali, permette di confrontarsi con gli operatori del settore su tematiche legate alla correzione acustica, alle normative di riferimento e al design funzionale.

ENG

12.1 RESEARCH AND DEVELOPMENT CENTER

Tecnasfalti boasts one of the most important R&D departments in the area of the acoustic insulation of buildings. Extensive knowledge that has been harnessed by the Isospace Skin brand, which possesses all the certifications required by the market and continues to evolve thanks to the acoustic expertise of its outstanding technicians.

12.2 PLANNING AND DESIGN

Our technicians assist the planning and design world, providing all the support they need to incorporate our solutions into their projects. This support covers both the acoustic design of the project and the aesthetic design stage.

12.3 SUPPORT AND ASSISTANCE

Our consultancy activities do not end when we make a sale. Once the project has been defined and the order completed, after-sales support is constantly available to monitor the correct delivery of the products, provide assistance where necessary for installation operations, and check the soundness of the installation.

12.4 TRAINING

Isospace Skin considers technical training to be one of the most important elements of its activities. Provided through both webinars and face-to-face conferences, it facilitates dialogue with industry professionals on topics relating to acoustic correction, reference regulations and functional design.



LIFE IS SOFT

Design and render: Wide Design consultancy
Photos: Nicolò Moioli

Isospace Skin è un brand Tecnasfalti

isospace
SKIN

 [isospaceskin](https://www.instagram.com/isospaceskin)
www.isospaceskin.it

isospace
SKIN

Isospace Skin è un brand Tecnasfalti

Via dell'Industria, 12
20074 Carpiano (MI)

+39 02 9885701
hello@isospaceskin.it

isospaceskin.it

 isospaceskin